

# OSUSZACZ POWIETRZA FERSK TORR 20 / TORR 30

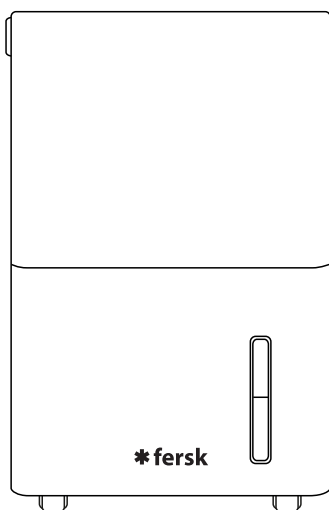

INSTRUKCJA OBSŁUGI

---

**\* fersk**

# SPIS TREŚCI

1. Opis produktu .....	3
2. Zasady bezpieczeństwa .....	4
Podstawowe zasady bezpieczeństwa .....	4
Ważne informacje dotyczące instalacji .....	6
Bezpieczeństwo elektryczne .....	6
Zasady bezpieczeństwa i użytkowania urządzeń z czynnikiem chłodniczym R290 ...	9
3. Montaż .....	9
4. Panel sterowania .....	9
5. Instrukcja obsługi, funkcje .....	11
6. Wyposażenie urządzenia .....	17
7. Konserwacja i czyszczenie urządzenia .....	19
8. Specyfikacja techniczna .....	23
9. Kody błędów .....	23
8. Rozwiązywanie problemów .....	23

Dziękujemy za wybranie domowego osuszacza powietrza Fersk TORR.

Prosimy o zapoznanie się z poniższą instrukcją  
przed właściwym użytkowaniem urządzenia.

Zachowaj instrukcję na wypadek odniesienia się do jej zawartości w przyszłości.

# 1. OPIS PRODUKTU

- 1 Panel sterowania
- 2 Wylot powietrza
- 3 Uchwyt zbiornika
- 4 Zbiornik na wodę
- 5 Kółka jezdne
- 6 Otwór odpływowy
- 7 Kabel zasilający
- 8 Uchwyt na kabel
- 9 Ruchomy uchwyt osuszacza
- 10 Wlot powietrza
- 11 Filtr HEPA
- 12 Filtr wstępny

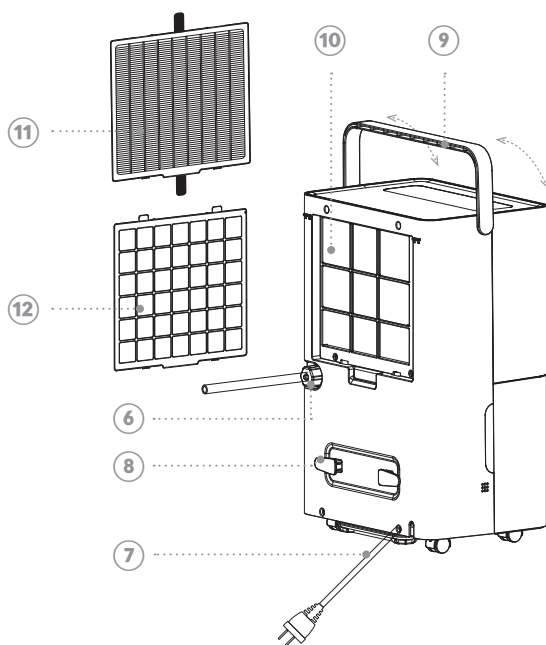
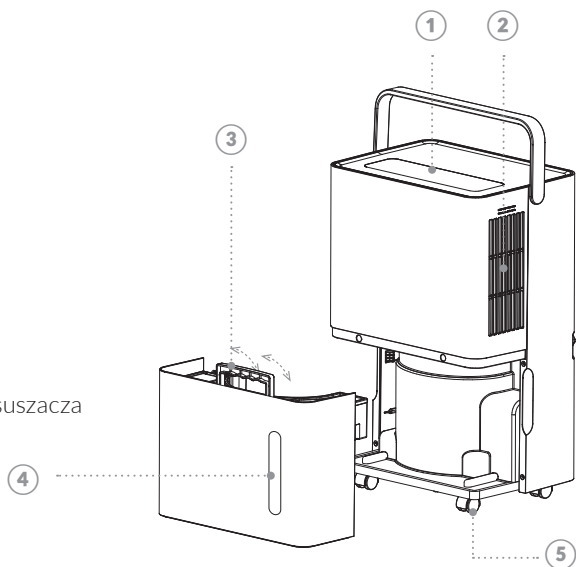

## 2. ZASADY BEZPIECZEŃSTWA

Nadal doskonalimy nasze produkty, aby mogły jak najlepiej spełniać oczekiwania naszych klientów. Zastrzegamy sobie prawo do zmiany parametrów technicznych bez uprzedniego powiadomienia.

Produktu marki FERSK objęte są dwuletnią gwarancją udzielaną wyłącznie przez wybranych sprzedawców. Niniejsza instrukcja nie jest traktowana jako dodatkowa gwarancja.

Niniejszy dokument nie jest prawnie wiążący.

### UWAGA

---

W przypadku uszkodzenia lub awarii osuszacza prosimy o kontakt z naszym działem technicznym na stronie **[www.fersk.pl](http://www.fersk.pl)**

Nie wykonuj napraw we własnym zakresie: skutkiem jest utrata gwarancji.

We wnętrzu urządzenia nie ma żadnych elementów, które podlegałyby konserwacji przez użytkownika. Nie ma konieczności jego rozkręcenia, zdejmowania obudowy itp.

## PODSTAWOWE ZASADY BEZPIECZEŃSTWA

---

- Dla zachowania bezpieczeństwa własnego i innych osób oraz w celu uniknięcia uszkodzenia mienia postępuj zgodnie z zawartymi w tej instrukcji zasadami bezpieczeństwa, oraz zaleceniami dotyczącymi konserwacji, czyszczenia oraz przechowywania urządzenia.
- Osuszacz przeznaczony jest do użytku w pomieszczeniach zamkniętych, w warunkach domowych. Nie używaj na zewnątrz.
- Przed pierwszym uruchomieniem upewnij się, że filtr HEPA został odpakowany z folii i prawidłowo włożony.

- Podstawowym sposobem przemieszczania urządzenia jest korzystanie z kółek jezdnych. Chcąc podnieść urządzenie, skorzystaj z uchwytu z zachowaniem ostrożności.
- Ten osuszacz nie jest zamiennikiem dla systemu wentylacji. Urządzenie nie usuwa tlenku węgla (CO) ani radonu (Rn). Osuszacz nie jest przeznaczony do stosowania jako urządzenie usuwające zagrożenie wynikające ze spalania substancji chemicznych.
- Używaj osuszacza w pomieszczeniu o temperaturze od 5 do 32°C.
- Nie wystawiaj osuszacza na bezpośrednie działanie ostrych promieni słonecznych.
- Umieść osuszacz na płaskiej, równej, stabilnej powierzchni. Nie przechylaj urządzenia.
- Zadbaj o prawidłową odległość od ścian, mebli i innych obiektów, które mogłyby ograniczać przepływ powietrza urządzenia. Zachowaj około 50 cm odległości od góry urządzenia oraz po około 20 cm z każdej innej strony.
- Osuszacz powinien być używany i przechowywany w pomieszczeniu o powierzchni większej niż 4 m<sup>2</sup>. Wynika to z norm przyjętych dla urządzeń zawierających czynnik chłodniczy R290.
- Pomieszczenie, w którym działa osuszacz musi mieć sprawną wentylację. Jednak drzwi i okna w pomieszczeniu powinny być zamknięte.
- Nie siadaj na urządzeniu i nie ustawiaj na nim ciężkich obiektów.
- Nie wykładaj do otworów wentylacyjnych żadnych przedmiotów ani palców. Unikaj uderzania i potrząsania osuszaczem.
- Przed kolejnym uruchomieniem zaleca się opróżnienie zbiornika na skropliny, żeby zapobiec szybkiemu zapełnieniu.
- Urządzenie nie jest przeznaczone do zabaw dzieci. Dzieci mogą korzystać z urządzenia jedynie pod nadzorem osoby dorosłej.
- Po zakończeniu korzystania z osuszacza odłącz go od źródła zasilania.

## WAŻNE INFORMACJE DOTYCZĄCE INSTALACJI

---

- Nie należy umieszczać osuszacza w bezpośrednim otoczeniu źródeł zapłonu (np. otwarty płomień z kominka, działające urządzenie gazowe lub działający grzejnik elektryczny). Nie podgrzewaj urządzenia.
- Przestrzegaj krajowych zaleceń i przepisów dotyczących gazów.
- Nie używaj w pobliżu osuszacza substancji łatwopalnych.
- Maksymalna ilość czynnika chłodniczego w tym urządzeniu wynosi 52 g TORR 20/70 g TORR 30.
- Należy zaznaczyć, że ulatniający się czynniki chłodniczy może być bezwonny.
- Urządzenie powinno być naprawiane przez wykwalifikowaną osobę z odpowiednim certyfikatem. Tylko osoby o odpowiednich uprawnieniach, zgodnych z aktualnymi przepisami krajowymi i certyfikatem wydanym przez właściwą organizację, mogą ingerować w system obiegu czynnika chłodniczego.
- Nie wyprowadzaj końcówki węża odpływowego w miejscach poniżej 0°C.

## BEZPIECZEŃSTWO ELEKTRYCZNE

---

- Nie umieszczaj osuszacza w mokrym otoczeniu, w którym mógłby mieć bezpośredni kontakt z wodą lub innymi płynami.
- Nie dotykaj wtyczki zasilającej mokrymi rękami. Nie zanurzaj wtyczki w wodzie.
- Jeśli obudowa urządzenia lub kabel zasilający są uszkodzone, to nie podłączaj osuszacza do źródła zasilania.
- Używaj urządzenia wyłącznie przy podanym na tabliczce znamionowej napięciu. Podłącz osuszacz z zachowaniem aktualnych przepisów dotyczących instalacji elektrycznych.

- Jeśli dostrzegasz nieprawidłowości w działaniu (np. nienaturalne dla urządzenia dźwięki, zapach spalenizny, wyrzucanie bezpieczników instalacji elektrycznej, rozgrzane wtyczka lub kabel zasilający), to natychmiast wyłącz urządzenie i odłącz od źródła zasilania.
- Zabronione jest skręcanie, zaginanie, odkształcenie i ciągnięcie za kabel zasilający. Nie stawiaj ciężkich przedmiotów na kablu i wtyczce.
- Przed podłączeniem urządzenia do źródła zasilania, upewnij się, że gniazdo zasilające działa prawidłowo. Nie używaj uszkodzonego lub poluzowanego gniazda zasilającego.
- Nie używaj przedłużacza do zasilania tego urządzenia.
- Nie wywieszaj mokrych i wilgotnych ubrań na osuszaczu ani bezpośrednio przed wylotem powietrza.

## **ZASADY BEZPIECZEŃSTWA I UŻYTKOWANIA URZĄDZEŃ Z CZYNNIKIEM CHŁODNICZYM R290**

---

- Po ustawieniu osuszacza w docelowym miejscu po transporcie odczekaj 24 godziny przed jego uruchomieniem. Przenosić urządzenie jedynie w pozycji pionowej.
- Czyść urządzenie wyłącznie w sposób podany w instrukcji obsługi.
- Nie należy umieszczać osuszacza w bezpośrednim otoczeniu źródeł zapłonu (np. otwarty płomień z kominka, działające urządzenie gazowe lub działający grzejnik elektryczny). Nie podgrzewaj urządzenia.
- Urządzenie trzeba chronić przed uszkodzeniem powłoki i przed podpaleniem.
- Należy zaznaczyć, że ulatniający się czynniki chłodnicze może być bezwonny.
- Osuszacz powinien być używany i przechowywany w pomieszczeniu o powierzchni większej niż 4 m<sup>2</sup>. Wynika to z norm przyjętych dla urządzeń zawierających czynnik chłodniczy R290.

- Przechowuj urządzenie w taki sposób i w takim miejscu, aby nie dopuścić do uszkodzeń mechanicznych.
- Czynnik chłodniczy R290 to gaz chłodniczy spełniający europejskie dyrektywy dotyczące środowiska. Nie przerywaj mechanicznej ciągłości obiegu czynnika, nie przekłuwaj obudowy. Czynnik płynie w hermetycznie zamkniętym obiegu.
- Jeżeli urządzenie jest przechowywane lub eksploatowane w pomieszczeniu bez wentylacji, to takie pomieszczenie musi być przystosowane w taki sposób, żeby zapobiegać gromadzeniu się wycieku czynnika chłodniczego. Wycieki mogą skutkować pożarem lub wybuchem.
- Urządzenie powinno być naprawiane przez wykwalifikowaną osobę z odpowiednim certyfikatem. Tylko osoby o odpowiednich uprawnieniach, zgodnych z aktualnymi przepisami krajowymi i certyfikatem wydanym przez właściwą organizację, mogą ingerować w system obiegu czynnika chłodniczego.
- Niedozwolone jest używania środków przyspieszających odszranianie. Urządzenie posiada funkcję automatycznego odszraniania.
- Przestrzegaj krajowych zaleceń i przepisów dotyczących gazów.
- Nie wolno zasłaniać otworów wentylacyjnych urządzenia.
- Czynnik chłodniczy R290 ma wskaźnik GWP o wartości 3 (potencjał tworzenia efektu cieplarnianego).



Ostrzeżenie dla urządzenia z gazem chłodniczym R290. Informacje na temat rodzaju i ilości użytego gazu znajdują się w instrukcji i na tabliczce znamionowej urządzenia.

**NIEBEZPIECZEŃSTWO POŻARU**



### 3. MONTAŻ

- 1 Wyjmij urządzenie z pudełka. Opakowanie pozostaw, przyda się do przechowywania osuszacza lub jego transportu.
- 2 Zdejmij z urządzenia elementy zabezpieczające, takie jak folia i taśma.
- 3 Rozpakuj filtr HEPA z folii, włóż go w odpowiednie miejsce z tyłu urządzenia i włóż filtr wstępny.
- 4 Podłącz osuszacz do źródła zasilania. Urządzenie przejdzie w tryb stand-by, na wyświetlaczu pojawi się aktualna wilgotność względna pomieszczenia.

### 4. PANEL STEROWANIA

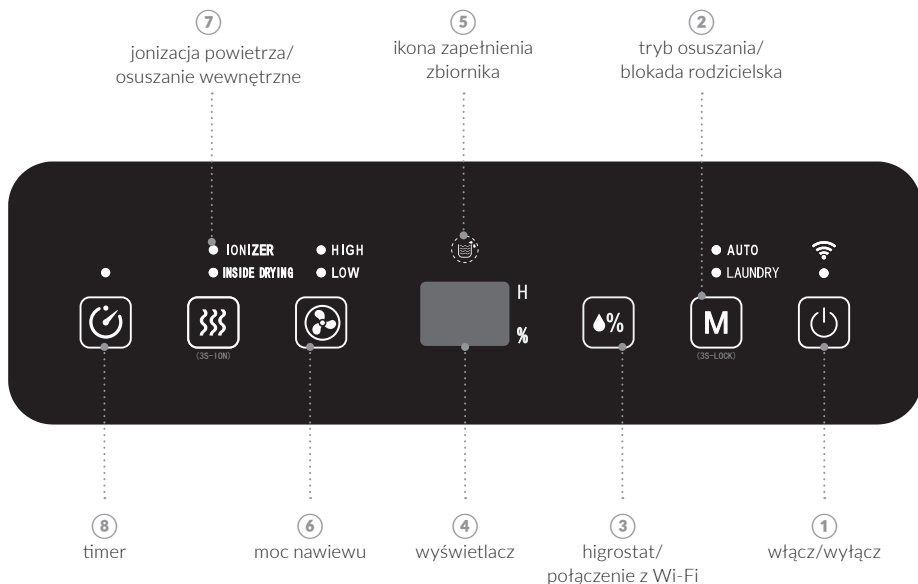

Nr	FUNKCJA	DZIAŁANIE
①	Włącz/Wyłącz	Przejęcie między trybem czuwania (stand-by) a aktywnym działaniem urządzenia.
②	Tryb osuszania/Blokada rodzicielska	Zmiana trybu osuszania. Do wyboru tryb AUTO lub LAUNDRY.  Wciśnięcie i przytrzymanie przycisku przez 3 sekundy aktywuje blokadę rodzicielską.
③	Higrostat/Połączenie Wi-Fi	Umożliwia wybór wymaganej przez użytkownika docelowej wilgotności względnej w pomieszczeniu (od 30 do 80%)  Urządzeniem można sterować z poziomu aplikacji mobilnej Smart Life. W trybie stand-by naciśnij i przytrzymaj przez 3 sekundy przycisk żeby połączyć urządzenie z siecią Wi-Fi. Stałe świecąca dioda wskazuje na aktywne połączenie z siecią Wi-Fi i aplikacją.
④	Wyświetlanie informacji	Wyświetlacz pokazuje aktualną wilgotność w pomieszczeniu, wybrane wartości oraz komunikaty związane z innymi funkcjami i działaniem osuszacza.
⑤	Ostrzeżenie o przepiętleniu zbiornika	Zapalona dioda wskazuje, że zbiornik na skropliny jest zapełniony i należy go opróżnić. Urządzenie nie pracuje z napełnionym zbiornikiem.
⑥	Moc nawiewu	Wybór pomiędzy dwoma prędkościami pracy wentylatora. Możliwy jedynie w trybie osuszania AUTO.
⑦	Osuszanie wewnętrzne/Jonizacja	Przycisk aktywuje proces osuszania wnętrza urządzenia, co jest zalecane przed długim okresem składowania urządzenia.  Wciśnięcie i przytrzymanie przycisku przez 3 sekundy aktywuje funkcję generowania jonów, wspierających proces oczyszczania powietrza.
⑧	Timer (programator czasowy)	Możliwe jest uruchomienie włącznika i wyłącznika czasowego. Timer można zaprogramować w przedziale od 1 do 24 godzin, z dokładnością do 1 godziny.

## 5. INSTRUKCJA OBSŁUGI, FUNKCJE



### WŁĄCZ/WYŁĄCZ

Po podłączeniu do źródła zasilania, osuszacz przejdzie w tryb stand-by (czuwania). W tym trybie na wyświetlaczu pokazywana jest aktualna wilgotność względna otoczenia wyrażona w procentach.

W trybie czuwania nie działają sprężarka i wentylator, możliwe jest włączenie Timera, Osuszania wewnętrznego oraz podłączenie aplikacji mobilnej przez Wi-Fi.

Naciśnięcie przycisku  spowoduje właściwe włączenie urządzenia. Ten sam przycisk służy do ponownego przejścia w tryb stand-by.



### TRYB OSUSZANIA (MODE)

Naciśnij przycisk , żeby zmienić tryb osuszania. O aktualnie wybranym trybie informuje świecąca się dioda po lewej stronie nazwy trybu. Zmianę trybu osuszania sygnalizuje dodatkowo sygnał dźwiękowy. Do wyboru jest jeden z dwóch trybów osuszania:

AUTO – tryb automatycznego osuszania; może być używany w połączeniu z higrostatem do ustalenia wymaganej wilgotności względnej;

LAUNDRY – tryb ciągłego osuszania; powietrze jest osuszane niezależnie od aktualnej wilgotności względnej powietrza w pomieszczeniu, do momentu zmiany trybu, zapełnienia zbiornika na skropliny lub wyłączenia urządzenia; po włączeniu trybu LAUNDRY automatycznie zostanie zmieniona szybkość pracy wentylatora (na HIGH, wysoką).



### BLOKADA RODZICIELSKA

Funkcja blokady rodzicielskiej pozwala na zablokowanie przycisków na panelu sterowania. Zapobiega przypadkowemu wyłączeniu urządzenia i zmianie jego ustawień np. przez dzieci.

Aby włączyć blokadę rodzicielską, przytrzymaj przez 3 sekundy przycisk . Urządzenie wyda krótki, pojedynczy dźwięk, a na wyświetlaczu pojawi się napis LC, który po chwili zniknie. Napis ten wyświetli się za każdym razem, gdy zostanie wciśnięty jakikolwiek przycisk, przypominając o aktywnej blokadzie rodzicielskiej.

Żeby zdjąć blokadę rodzicielską, ponownie przytrzymaj przycisk  przez 3 sekundy. Urządzenie wyda taki sam, krótki pojedynczy dźwięk jak przy włączaniu blokady rodzicielskiej.



## MOC NAWIEWU

Naciśnięcie przycisku  pozwala na zmianę prędkości pracy wentylatora pomiędzy niską (LOW) i wysoką (HIGH). Zmianę prędkości po naciśnięciu przycisku sygnalizuje dźwięk oraz świecąca się dioda po lewej stronie LOW/HIGH.

Zmiany prędkości pracy wentylatora można dokonać zarówno w trybie AUTO, jak i w trybie LAUNDRY.



## HIGROSTAT

Higrostat umożliwi ustawienie wymaganej przez użytkownika docelowej wilgotności względnej w osuszonym pomieszczeniu.

## UWAGA

Funkcja higrostatu dostępna jest tylko w trybie AUTO.

Jednorazowe naciśnięcie przycisku  spowoduje wyświetlenie aktualnie wymaganej wilgotności. Kilukrotne naciśnięcie przycisku pozwala na wybranie wartości z przedziału od 30 do 80%. Każde naciśnięcie przycisku skutkuje zmniejszeniem wartości o 5% w kolejności: 80%-75%-70%...35%-30%.

Po wybraniu żądanej wartości będzie ona migać na wyświetlaczu przez 3 sekundy. Po upływie tego czasu wybór zostanie zatwierdzony. Wyświetlacz przestanie migać i pokaże aktualną wilgotność względną otoczenia.

Domyślna wartość po podłączeniu urządzenia do źródła zasilania wynosi 50%.

## UWAGA

---

Działanie higrostatu zależy od aktualnej wilgotności względnej w pomieszczeniu, w którym umieszczono urządzenie. Jeżeli higrostat jest ustawiony na wartość niższą niż rzeczywista wilgotność otoczenia, to po chwili włączy się sprężarka i rozpocznie się proces osuszania.

Gdy higrostat jest ustawiony na wartość wyższą niż rzeczywista wilgotność otoczenia, to działanie sprężarki zostanie wstrzymane, ale wentylator będzie nadal działał z zadaną prędkością.



### PROGRAMATOR CZASOWY (TIMER)

Naciśnięcie przycisku  aktywuje funkcję timera. Każde kolejne naciśnięcie przycisku wydłuża czas o jedną godzinę: od 1 h do 24 h. Naciśnięcie i przytrzymanie przycisku pozwala na wybranie czasu bez konieczności kilkukrotnego klikania.

O włączonej funkcji timer informuje świecąca się dioda nad przyciskiem. Aby dezaktywować włączony timer, naciśnij dwukrotnie (w krótkim odstępie) przycisk .

Timer ma dwa zastosowania:

1. gdy urządzenie jest włączone i zostanie aktywowany timer, to po upływie wyznaczonego czasu urządzenie automatycznie się wyłączy; żeby sprawdzić, na ile ustawiony jest timer, naciśnij przypisany do tej funkcji przycisk;
2. gdy urządzenie jest w trybie stand-by i zostanie aktywowany Timer, to po upływie wyznaczonego czasu urządzenie włączy się z zadanymi przez użytkownika ustawieniami (tj. tryb osuszania, żądana wilgotność, prędkość pracy wentylatora); w tym wariantcie na wyświetlaczu widoczny będzie odliczany w godzinach czas;



### OSUSZANIE WEWNĘTRZNE (INSIDE DRYING)

Funkcja ta pozwala osuszyć wnętrze urządzenia. Zapobiega to rozwojowi pleśni oraz bakterii na elementach wewnętrznych osuszacza.

## UWAGA

---

Zaleca się korzystanie z tej funkcji przed okresem długoterminowego przechowywania urządzenia lub po długim czasie niekorzystania z urządzenia.

Żeby rozpocząć osuszanie wewnętrzne, naciśnij przycisk . Na wyświetlaczu pojawi się napis CL, a z lewej strony oznaczenia INSIDE DRYING na panelu sterowania zacznie migać dioda kontrolna.

Procedura trwa około godziny: przez około 30 minut przy wysokiej prędkości pracy wentylatora oraz około 20 minut przy niskiej prędkości pracy wentylatora.

Żeby anulować procedurę, naciśnij ponownie przycisk .



## WSKAŹNIK ZAPEŁNIENIA ZBIORNIKA

W momencie zapełnienia zbiornika na panelu sterowania zacznie migać czerwona dioda kontrolna  a na wyświetlaczu napis FL. Dodatkowo urządzenie wyda serię dźwięków – sygnał zabrzmii 10 razy, żeby poinformować o konieczności opróżnienia zbiornika na skropliny.

Zapełnienie zbiornika skutkuje automatycznym wstrzymaniem pracy sprężarki oraz wentylatora. Po włożeniu opróżnionego zbiornika z powrotem do osuszacza jego działanie zostanie wznowione z zachowaniem wcześniejszych ustawień.

## OPRÓŻNIANIE ZBIORNIKA NA SKROPLINY

**Zaleca się wyłączenie urządzenia i odłączenie od źródła zasilania.**

- 1 Stojąc przodem do osuszacza, wyjmij pojemnik, ciągnąc go w swoją stronę

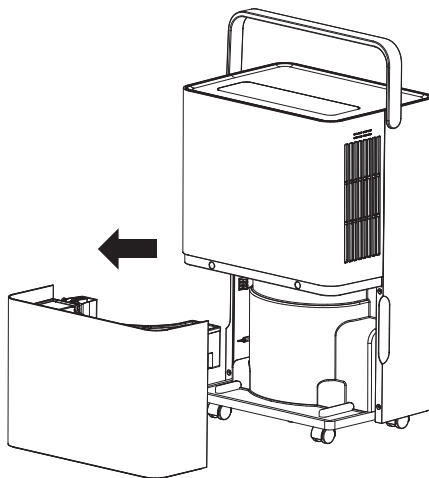

- ② Kiedy wyjmiesz zbiornik z urządzenia, podnieś uchwyt zbiornika i zdejmij jego pokrywę.

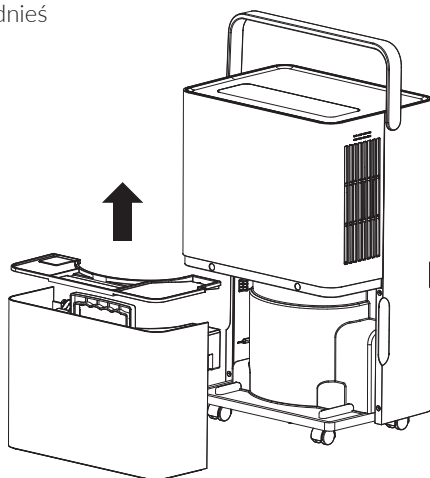

- ③ Korzystając z uchwyty, trzymaj zbiornik i opróżnij go z wody, wylewając ją do zlewu lub większego pojemnika.
- ④ Po opróżnieniu zbiornika nałóż pokrywę i opuść uchwyt, a następnie włóż pojemnik do osuszacza.

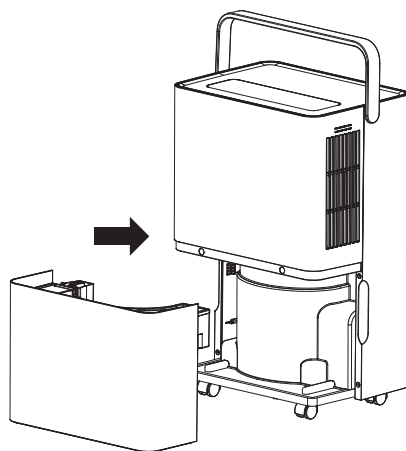

## UWAGA

Przed włożeniem zbiornika do urządzenia, upewnij się, że pływak znajduje się w swoim domyślnym ułożeniu. Jeżeli nie, to ułóż go w prawidłowej pozycji i dopiero włóż zbiornik do osuszacza.



## JONIZACJA POWIETRZA (IONIZER)

Osuszacz powietrza wyposażony jest w generator jonów. Działa on podczas osuszania. Wciśnij i przytrzymaj przez 3 sekundy przycisk , aby włączyć funkcję jonizacji. O aktywnej funkcji informować będzie odpowiednia dioda kontrolna. Żeby wyłączyć jonizację powietrza ponownie wciśnij i przytrzymaj przez 3 sekundy ten sam przycisk.



Generator wytwarza  $\geq 1 \times 10^6$  jonów na  $\text{cm}^3$ .



## WIFI I APLIKACJA MOBILNA

Połączenie osuszacza z aplikacją mobilną przez sieć Wi-Fi jest możliwe jedynie w trybie stand-by. Wymagana częstotliwość sieci Wi-Fi to 2,4 GHz. Urządzenie jest obsługiwane przez aplikację mobilną Smart Life – Smart Living. Aplikacja jest dostępna w sklepie Google Play i App Store.



Połącz telefon z aplikacją z siecią Wi-Fi. W celu automatycznego wyszukania urządzenia, uruchom osuszacz w trybie parowania z telefonem: w trybie stand-by przytrzymaj przycisk  na osuszaczu, aż dioda Wi-Fi zacznie szybko migać. Zalecamy ręczne dodanie urządzenia: w aplikacji mobilnej z listy widocznej po lewej stronie ekranu wybierz „Małe urządzenia”, a następnie wybierz „Odwilżacz (Wi-Fi)” i następnie przytrzymaj przycisk , aż dioda kontrolna zacznie szybko migać.



## 6. WYPOSAŻENIE URZĄDZENIA

### FILTR WSTĘPNY

Filtr wstępny to plastikowa rama z drobną siatką wykonaną z tworzywa sztucznego. Przyśłania wlot powietrza urządzenia, zatrzymując duże zanieczyszczenia, takie jak włosy, sierść zwierząt i kurz.

Czyścić go przynajmniej raz na dwa tygodnie, wykorzystując do tego odkurzacz z miękką końcówką. W razie konieczności skorzystać z wilgotnej ściereczki.

### FILTR HEPA

Ten filtr składa się z charakterystycznie ułożonych włókien – całość przypomina harmonijkę. Ten filtr zatrzymuje mikrozanieczyszczenia stałe, oczyszczając powietrze z: zarodników pleśni, bakterii i alergenów (roślinnych, zwierzęcych, roztoczy kurzu), pyłów zawieszonych (PM2.5, PM10, będących składnikami smogu i dymu papierosowego).

Nie myj filtra HEPA. Ten filtr podlega wymianie.

### KÓŁKA JEZDNE

Do osuszacza dołączone są 4 kółka jezdne, umożliwiające łatwe przesuwanie urządzenia

### WĘŻYK ODPIYWOWY

Do urządzenia dołączony jest gumowy wężyk odpływowy, służący do ciągłego odprowadzania skroplin powstających podczas osuszania. Wężyk odpływowy podłącza się z tyłu urządzenia, a jego drugi koniec wyprowadza się do zewnętrznego odpływu lub dużego zbiornika.

- 1 Odkręć korek otworu odpływowego i wyciągnij go.
- 2 Do otworu odpływowego włóż wężyk odpływowy dołączony do urządzenia.

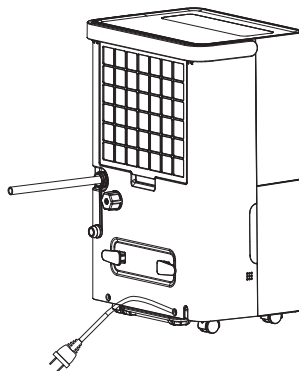

- ③ Drugi koniec wężyka odpływowego umieść w zewnętrznym zbiorniku (np. dużym wiadrze) lub wyprowadzać bezpośrednio do odpływu.

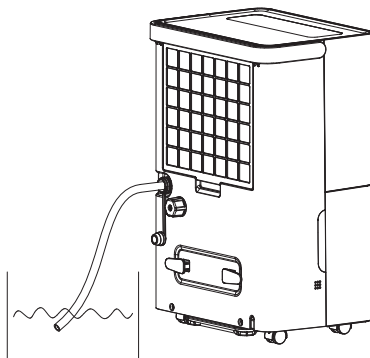

## UWAGA

Wężyk odpływowy nie powinien być pozaginany; dokładnie ulokuj jeden koniec w otworze odpływowym, natomiast drugi umieść co najmniej 10 cm poniżej otworu odpływowego, żeby zapewnić odpowiedni przepływ kroplin.

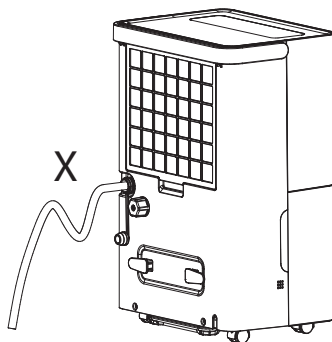
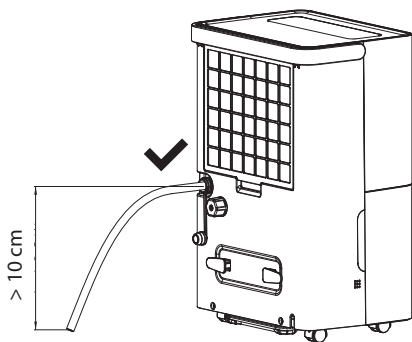

## 7. KONSERWACJA I CZYSZCZENIE URZĄDZENIA

### CZYSZCZENIE OSUSZACZA

#### UWAGA

---

Przed jakimikolwiek czyszczeniem należy odłączyć urządzenie od źródła zasilania.

- Do starcia kurzu z powierzchni urządzenia użyj miękkiej i suchej szmatki. Możesz użyć odkurzacza z miękką końcówką, żeby oczyścić wlot oraz wylot powietrza.
- Nie wlewaj wody ani innych płynów do otworów wentylacyjnych.
- W razie dużego nawarstwienia się kurzu i brudu na powierzchni urządzenia przetrzyj osuszacz zwilżoną szmatką bez detergentu.
- Regularnie czyść wtyczkę zasilającą. Rób to przy pomocy suchej szmatki, nie używaj wody lub innych płynów.
- Nie zanurzaj urządzenia w wodzie, nie umieszczaj w zmywarce.
- Nie czyść urządzenia z wykorzystaniem silnych detergentów, substancji żrących, rozpuszczalników lub łatwopalnych środków czyszczących.

Regularnie czyść zbiornik na skropliny. Możesz to robić pod strumieniem bieżącej wody. Jeżeli mimo regularnego czyszczenia w zbiorniku zbiera się warstwa kamienia, przed kolejnym czyszczeniem namocz ją w roztworze octu cytrynowego i wody (w stosunku 1:10).

#### PRZECHOWYWANIE URZĄDZENIA

Przed długoterminowym przechowywaniem urządzenia należy skorzystać z funkcji osuszania wewnętrznego, co pozwoli usunąć wilgoć z części wewnętrznych osuszacza. Zapobiegnie to rozwojowi pleśni i bakterii.

Po zakończeniu osuszania wewnętrznego włóż urządzenie i jego elementy do pudełka, które trzymaj w suchym miejscu. Zadbaj o to, by osuszacz stał w prawidłowej, pionowej pozycji panelem do góry.

## 8. SPECYFIKACJA TECHNICZNA

Model	<b>FERSK TORR 20</b>
Wydajność osuszania	20 L/24 H (30°C/80% RH)
Liczba prędkości nawiewu	2
Przepływ powietrza	230 m <sup>3</sup> /h
Pojemność zbiornika	4 L
Moc znamionowa	400 W
Minimalna głośność pracy	42 dB
Zalecany rozmiar pomieszczenia	do 40 m <sup>2</sup>
Prąd znamionowy	220-240 V, 50 Hz
Filtracja powietrza	Wstępny, HEPA
Dodatkowe funkcje polepszające powietrze	Jonizacja
Czynnik chłodniczy	R290, 52 g
Wymiary urządzenia	51 x 33 x 23 cm
Waga urządzenia	15 kg
Wyposażenie	Osuszacz powietrza, filtr HEPA, wężyk odpływowy, instrukcja w języku polskim

Model	<b>FERSK TORR 30</b>
Wydajność osuszania	30 L/24 H (30°C/80% RH)
Liczba prędkości nawiewu	2
Przepływ powietrza	230 m <sup>3</sup> /h
Pojemność zbiornika	4 L
Moc znamionowa	600 W
Minimalna głośność pracy	42 dB
Zalecany rozmiar pomieszczenia	do 60 m <sup>2</sup>
Prąd znamionowy	220-240 V, 50 Hz
Filtracja powietrza	Wstępny, HEPA
Dodatkowe funkcje polepszające powietrze	Jonizacja
Czynnik chłodniczy	R290, 70 g
Wymiary urządzenia	51 x 33 x 23 cm
Waga urządzenia	16 kg
Wyposażenie	Osuszacz powietrza, filtr HEPA, wężyk odpływowy, kółka jezdne, instrukcja w języku polskim

## 9. KODY BŁĘDÓW

**FL** – zbiornik na wodę jest pełny

**E1** – czujnik wykrył nieprawidłowość, skontaktuj się z serwisem

**E2** – czujnik wykrył nieprawidłowość, skontaktuj się z serwisem

**P1** – automatyczne odszranianie urządzenia; poczekaj na jego koniec

**CL** – tryb wewnętrzznego osuszania; poczekaj na jego koniec lub przerwij

**LC** – włączona blokada rodzicielska

## 9. ROZWIĄZYWANIE PROBLEMÓW

### **Dlaczego osuszacz kondensuje z otoczenia mniej wody?**

1. Wydajność osuszania jest ściśle związana z warunkami panującymi w pomieszczeniu. Podana wartość wydajności osuszania z karty produktu dotyczy konkretnych warunków (temperatura otoczenia 30°C i wilgotność względna 80%). Spadek wilgotności i temperatury skutkuje zmniejszeniem wydajności osuszania urządzenia.
2. Sprawdź, czy filtr nie jest zanieczyszczony, przez co ograniczony jest przepływ powietrza.
3. Jeśli pomieszczenie jest zbyt duże, wydajność osuszania będzie niewystarczająca. Upewnij się, że pomieszczenie, w którym działa osuszacz odpowiada możliwościom osuszania urządzenia.

### **Dlaczego osuszacz się nie włącza lub przestaje działać?**

1. Sprawdź, czy zbiornik na wodę jest pełny i prawidłowo włożony do osuszacza. W razie konieczności opróżnij zbiornik lub popraw jego ułożenie.
2. Temperatura w osuszonym pomieszczeniu może być zbyt niska lub zbyt wysoka. Osuszacz jest przeznaczony do działania w temperaturze otoczenia od 5 do 32°C.
3. Pamiętaj, że po osiągnięciu wymaganego poziomu wilgotności osuszacz wstrzymuje proces osuszania w związku ze spełnieniem wcześniej określonych warunków.

### **Dlaczego osuszacz wydychuje ciepłe powietrze?**

Wydychiwane z osuszacza powietrze jest zwykle o 1-2°C cieplejsze niż temp. otoczenia. Proces osuszania polega na pobraniu wilgotnego powietrza z pomieszczenia i obniżeniu jego temperatury poniżej punktu rosy. Wtedy woda zawarta w powietrzu skrapla się i trafia do zbiornika osuszacza. Przed wydychaniem osuszone powietrze zostaje ogrzane

w związku z generowaną podczas pracy sprężarki energią cieplną. Takie wykorzystanie energii zapobiega obniżeniu temperatury otoczenia, co ma znaczenie zarówno dla wydajności osuszania, jak i dla komfortu użytkownika w sezonie grzewczym.

### **Dlaczego osuszacz podczas działania wydaje dziwne dźwięki?**

1. Sprawdź, czy osuszacz jest prawidłowo ustawiony. Urządzenie powinno stać na płaskiej, stabilnej powierzchni.
2. Sprawdź, czy otwory wentylacyjne osuszacza nie są całkowicie lub częściowo przysłonięte.
3. Dźwięki przypominające płynącą wodę są normalne. Wynikają z obiegu czynnika chłodniczego.

### **Dlaczego z osuszacza wycieka woda?**

1. Sprawdź, czy prawidłowo podłączono wężyk odpływowy.
2. Odkształcony i powyginany wężyk odpływowy może blokować działania systemu odprowadzania wody. Sprawdź, czy wężyk odpływowy ułożony jest prawidłowo.

### **Dlaczego w osuszaczu powstaje szron?**

Temperatura otoczenia jest niska, a na jednym z wymienników ciepła zgromadziła się warstwa szronu. Urządzenie uruchomi procedurę odszraniania i wznowi swoje działanie po jej zakończeniu.

## 10. UTYLIZACJA

Osuszacz stworzony jest z materiałów podlegających recyklingowi lub ponownemu użyciu. Urządzenie utylizuj, wyłącznie zachowując obowiązujące, lokalne przepisy dotyczące usuwania odpadów. Jeżeli potrzebujesz więcej informacji na temat recyklingu domowych urządzeń elektrycznych, skontaktuj się z lokalnymi władzami, firmą zajmującą się zbiórką odpadów domowych lub sklepem, w którym zakupiono urządzenie. Urządzenie jest oznaczone zgodnie z Dyrektywą Europejską 2012/19/UE w sprawie zużytego sprzętu elektrycznego i elektronicznego (WEEE).



Symbol  na produkcie oraz w dołączonej instrukcji oznacza, że urządzenie nie stanowi odpadu domowego, ale należy je zabrać do odpowiedniego punktu zbiórki w celu recyklingu sprzętu elektrycznego i elektronicznego, w szczególności dlatego, że zawiera łatwopalny czynnik chłodniczy R290.